

# ENFOQUE TÉCNICO EN LOS **ESPARCIDORES HVS**

*Guía técnica para hacer la compra correcta*



**Lebowitch**

# ESPARCIDORES HVS

## MÁQUINAS TODO TERRENO REBAJADAS DE TIPO «MONTAÑA»

Equipamientos estándares  u opcionales 

 170 o 191 cm según el modelo



130 o 150 cm según el modelo

**Caja en forma de «V» de una sola pieza** con chapas laterales de una sola pieza para facilitar la extracción del producto.

 **Tapa protectora** con rejilla autolimpiante.



 **Protección con la pintura bicomponente (grado industrial 2K)**

(A) Caja de chapa de acero HLE ST420 (espesor: 4 mm).  
(B) Granallado.  
(C) Capa de imprimación 2K aplicada directamente después del granallado + flash-off antes de aplicar el acabado.  
(D) Acabado con pintura 2K y efecto martillado.

 **Central hidráulica** con mando eléctrico. Depósito de 120 l para los HVS 37S08 y 42S09, y de 140 l para otros modelos.



 **Sistema electrohidráulico** protegido bajo la caja.



 **Portadocumentos** con catálogo de recambios personalizado.



 **Calzos para ruedas**



 Selección de anillos

(A) Atornillado Ø 50 mm (estándar)  
(B) Atornillado con bola (opción)



 **Amplia selección de neumáticos**

- Ø 1 550 a 2 060 mm
- Ancho: 467 a 680 mm
- Neumáticos de las principales marcas   



460/85R34 520/85R38 580/70R38 620/75R26 650/85R38



¡Y mucho más!

 **Soporte hidráulico** con bomba manual.

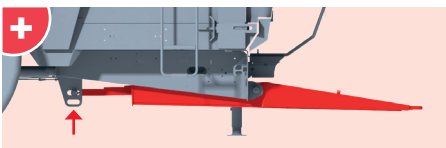

 **Lanza con resorte, ajustable en altura** (excepto modelos 37S08 y 42S09).



 **Frenado neumático** 

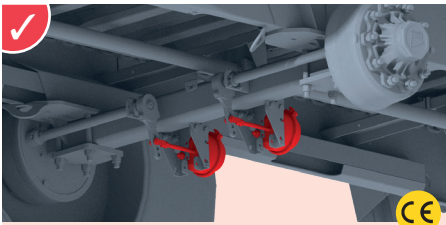

 **Frenado hidráulico** 

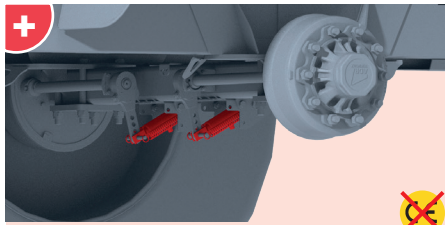

 **Frenado mixto** (hidráulico y neumático) 



 **Cadena cinemática con transmisión bajo el eje rebajado** (ideal para terrenos inclinados).  
Anillos de desgaste en rodamientos traseros.  
Rueda libre en el cardán trasero.  
Baberos de hermeticidad delante y sobre la tabla de esparcimiento.

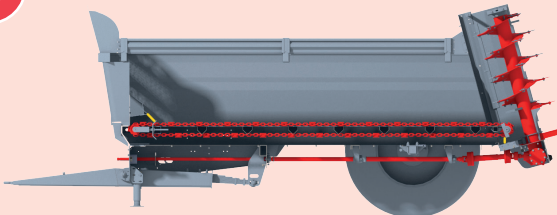

 **Cardán de gran ángulo** con seguridad de levas y **soporte flexible** con longitud e inclinación ajustables.





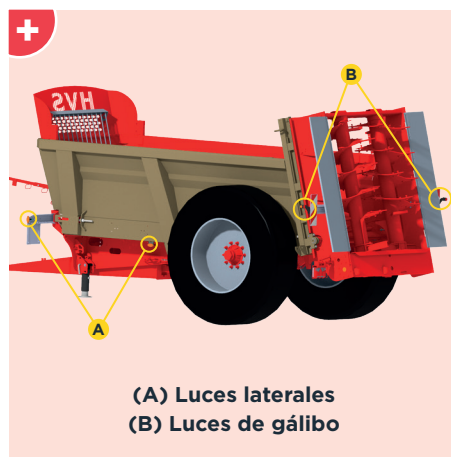
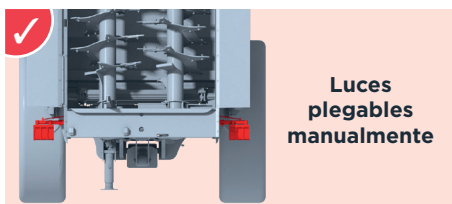
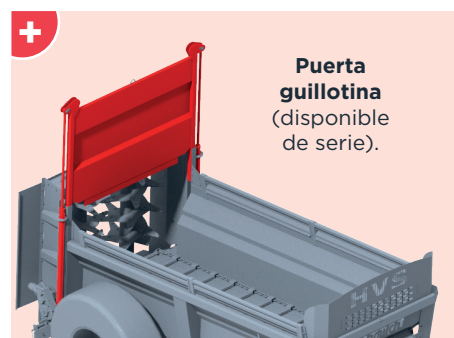
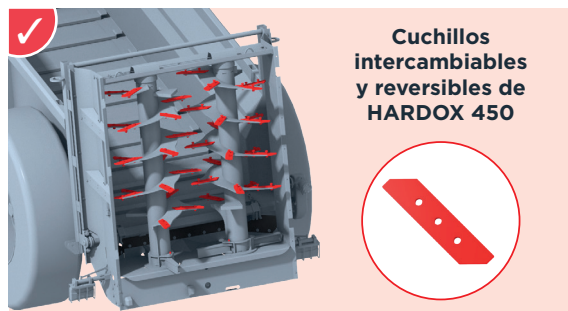
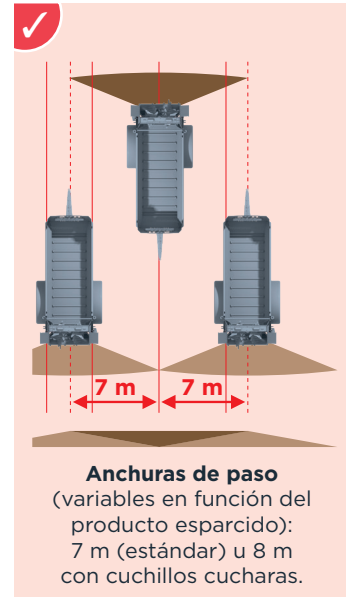
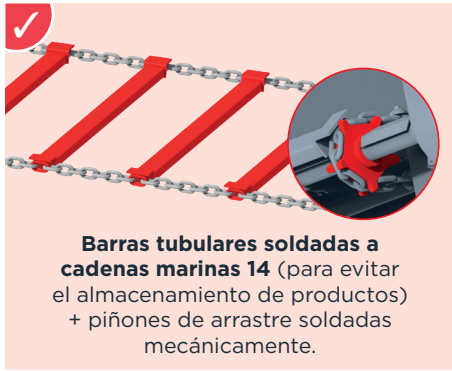
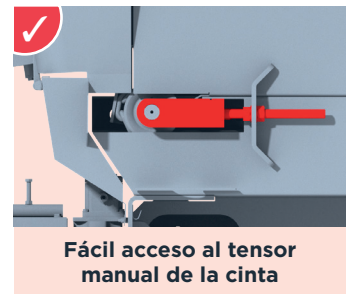
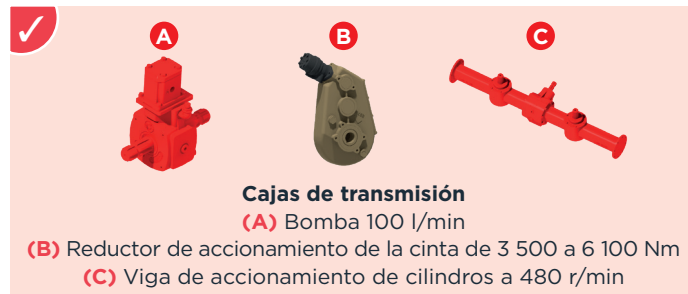

# ESPARCIDORES HVS

## TODOS LOS MODELOS

# HVS

evolution

- ✓ Simple eje, de 7,8 a 17,44 m<sup>3</sup>
- ✓ Caja rebajada para una excelente estabilidad y agarre en pendientes
- ✓ Cilindros Leboulch con tornillos equilibrados
- ✓ Martillos retráctiles

Las dimensiones que figuran a continuación se expresan en metros (m).

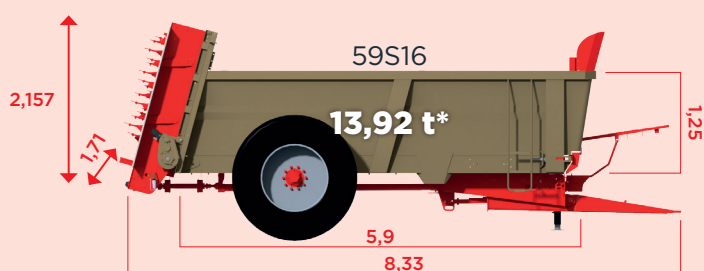
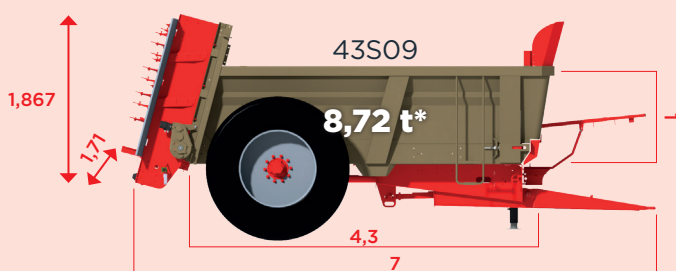
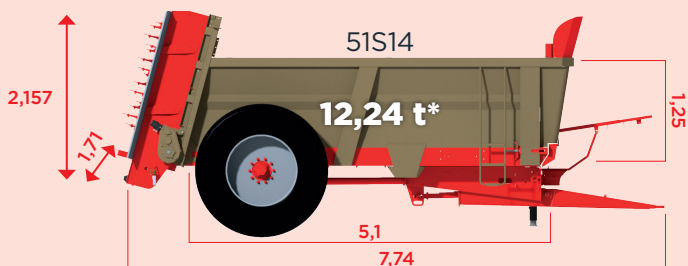
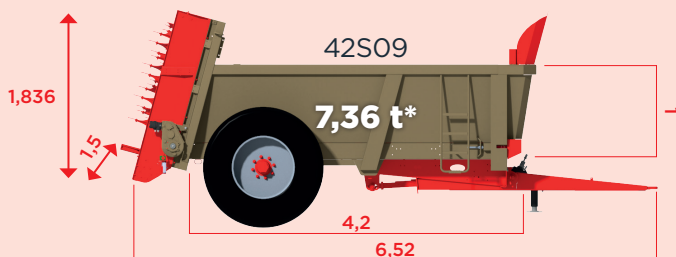
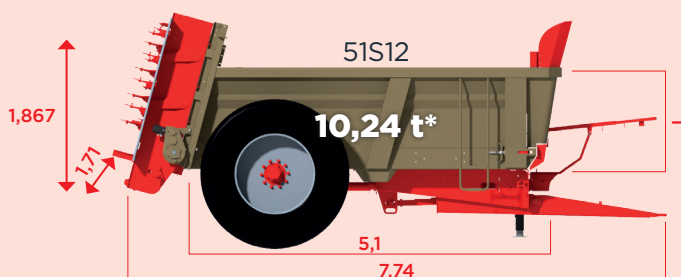
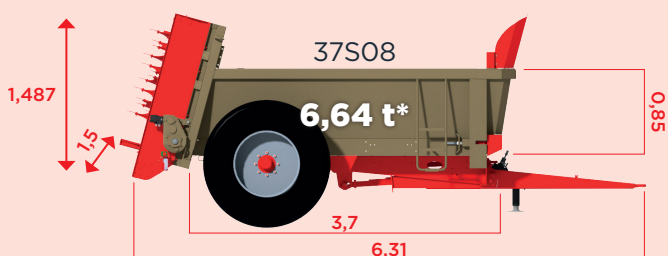

\*Tonelaje para estiércol con una densidad de 0,8 t/m<sup>3</sup>.

### Comprender las denominaciones de los modelos:

- las 2 primeras cifras corresponden a la longitud de la caja hasta la puerta (en dm);
  - la letra indica el número de ejes: S = simple eje;
- las 2 últimas cifras indican el volumen de estiércol (en m<sup>3</sup> sin realces).

Ejemplo: el modelo 37S08 corresponde a un esparcidor con una caja de 3,7 m de largo hasta la puerta, un eje y un volumen de aproximadamente 8 m<sup>3</sup> sin realces.

# leboulch

JLB leboulch

Route de Guernanville, 27330 La Vieille-Lyre (Francia)

Tel.: +33 2 32 30 67 47

Correo electrónico: info@leboulch.com

www.leboulch.com

